

イナバ 自転車置場

自転車置場 >> BP / BY / BF Type 

パブリックスペースの
自転車置場に!



BP-28L-2
BP-28

邪魔な柱がない後柱構造

BPタイプ (P.200~202)

仕切りがなく効率収納

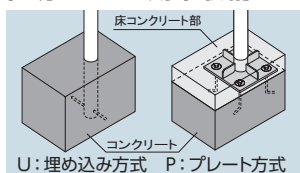

U: 埋め込み方式 P: プレート方式

※多雪地型は多雪柱が追加されます。



高級ウレタン塗装
サビに強く、変色に強い

積雪強度

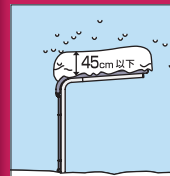

【一般型】
900N/m² (90kgf/m²)

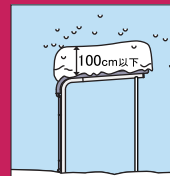

【多雪地型】
3100N/m² (315kgf/m²)

※イラストの積雪高さはあくまでも目安です。雪の比重や環境により変化しますので、早めに雪下ろしをしてください。

価格を抑えたシンプル構造

BYタイプ (P.203)

基礎が選べて施工性が向上

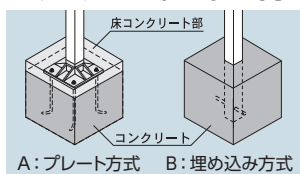

A: プレート方式 B: 埋め込み方式



高級ウレタン塗装
サビに強く、変色に強い

積雪強度

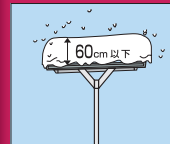

【BY-24, 28タイプ】
1200N/m² (120kgf/m²)

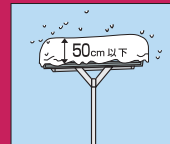

【BY-33タイプ】
1000N/m² (100kgf/m²)

※イラストの積雪高さはあくまでも目安です。雪の比重や環境により変化しますので、早めに雪下ろしをしてください。
◎ BL 認定積雪強度は900N/m² (90kgf/m²) 45cmとなります。

腰パネル付で愛車をガード

BFタイプ (P.204~206)

4本柱+腰パネルの頑丈設計



※基礎は柱埋め込み方式のみとなります。

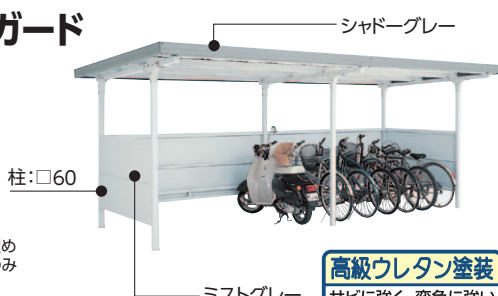

高級ウレタン塗装
サビに強く、変色に強い

積雪強度

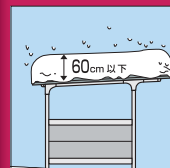

【一般型】
1200N/m² (120kgf/m²)

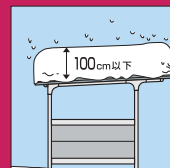

【多雪地型】
3100N/m² (315kgf/m²)

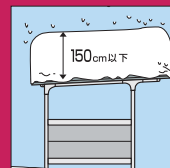

【豪雪地型】
4500N/m² (450kgf/m²)

※イラストの積雪高さはあくまでも目安です。雪の比重や環境により変化しますので、早めに雪下ろしをしてください。

自転車置場

自転車置場 >> BP/BY/BF

BPタイプ 一般型

独立タイプ

[]はBP-28の寸法
●雨とい付

B

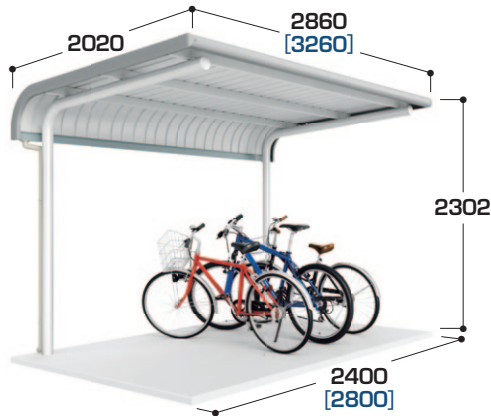

BP-24

収納目安: 6台

埋め込み式 BP-24U	一般型	¥149,000
プレート式 BP-24P	一般型	¥163,000

BP-28

収納目安: 7台

埋め込み式 BP-28U	一般型	¥156,000
プレート式 BP-28P	一般型	¥170,000

別売オプション(その他はP.207)

- サイクルホルダー
BP-24:6台収納用(SY-6) ¥51,400となります。
BP-28:7台収納用(SY-7) ¥57,700となります。
③7台収納用(SY-7)にはAタイプとBタイプがあります。(P.207 5参照)
- 車止め ¥6,000
- 腰パネル(P.207 4参照)
- ※プレート式の基礎ボルトは市販品(M12×350-8本)をご利用ください。

2連続タイプ

[]はBP-28L-2の寸法
●雨とい付

B



BP-24L-2

収納目安: 12台

埋め込み式 BP-24UL-2	一般型	¥243,000
プレート式 BP-24PL-2	一般型	¥265,000

BP-28L-2

収納目安: 14台

埋め込み式 BP-28UL-2	一般型	¥257,000
プレート式 BP-28PL-2	一般型	¥279,000

別売オプション(その他はP.207)

- サイクルホルダー(P.207 5参照)
BP-24L-2:6台収納用(SY-6)×2 ¥102,800となります。
BP-28L-2:7台収納用(SY-7A+SY-7B) ¥115,400となります。
③7台収納用(SY-7)を連結する場合はA,Bタイプが交互になるようお願いします。
- 車止め ¥11,500
- 腰パネル(P.207 4参照)
- ※プレート式の基礎ボルトは市販品(M12×350-12本)をご利用ください。

P.207

↑

オプション

2400

2800

※腰パネルはオプション

連続タイプ

[]はBP-28Lの寸法
●雨とい付

B

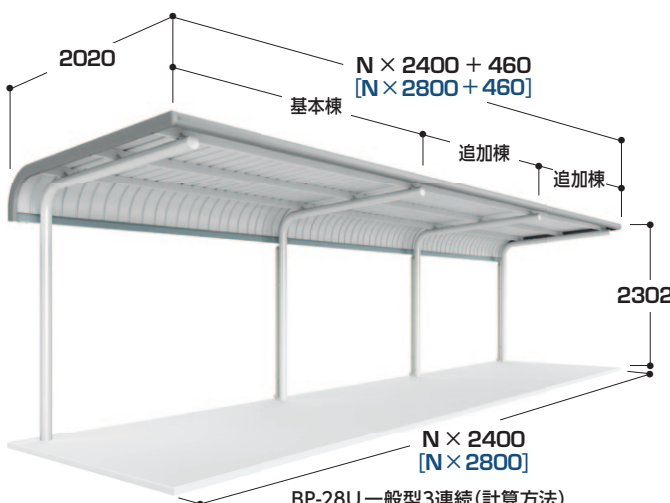

BP-24L

収納目安:N×6台

一般型	基本棟 (1棟目)	追加棟 (2棟目以降)
埋め込み式 BP-24UL	¥149,000	¥94,000
プレート式 BP-24PL	¥163,000	¥102,000

BP-28L

収納目安:N×7台

一般型	基本棟 (1棟目)	追加棟 (2棟目以降)
埋め込み式 BP-28UL	¥156,000	¥101,000
プレート式 BP-28PL	¥170,000	¥109,000

別売オプション(その他はP.207)

- サイクルホルダー(P.207 5参照)
BP-24L:6台収納用(SY-6) ¥51,400×連続数となります。
BP-28L:7台収納用(SY-7) ¥57,700×連続数となります。
③7台収納用(SY-7)を連結する場合はA,Bタイプが交互になるようお願いします。
- 車止め(P.207 2参照)
- 腰パネル(P.207 4参照)
- ※プレート式の基礎ボルトは市販品(M12×350)をご利用ください。

BP-28U一般型3連続(計算方法)
基本棟(1棟目) ¥156,000
追加棟(2棟目以降) ¥101,000×2
合計 ¥358,000
③幅寸法の違う組み合わせの連続も可能です。

幅
(mm)

自転車置場
BP

自転車置場

BPタイプ 多雪地型

独立タイプ



[]はBP-28Sの寸法
●雨とい付



BP-24S

収納目安: 6台

埋め込み式 BP-24SU	多雪地型	¥208,000
プレート式 BP-24SP	多雪地型	¥222,000

BP-28S

収納目安: 7台

埋め込み式 BP-28SU	多雪地型	¥217,000
プレート式 BP-28SP	多雪地型	¥231,000

別売オプション(その他はP.207)

- サイクルホルダー
BP-24S:5台収納用(SY-5) ¥42,000となります。
BP-28S:6台収納用(SY-6) ¥51,400となります。
- 車止め ¥6,000
- 腰パネル(P.207 4参照)
※プレート式の基礎ボルトは市販品(M12×350-8本)をご利用ください。
※埋め込み式・プレート式ともに多雪柱は埋め込み仕様となります。

2連続タイプ



[]はBP-28SL-2の寸法
●雨とい付



BP-24SL-2

収納目安: 12台

埋め込み式 BP-24SUL-2	多雪地型	¥338,000
プレート式 BP-24SPL-2	多雪地型	¥360,000

BP-28SL-2

収納目安: 14台

埋め込み式 BP-28SUL-2	多雪地型	¥357,000
プレート式 BP-28SPL-2	多雪地型	¥379,000

別売オプション(その他はP.207)

- サイクルホルダー
BP-24SL-2:5台収納用(SY-5)×2 ¥84,000となります。
BP-28SL-2:6台収納用(SY-6)×2 ¥102,800となります。
- 車止め ¥11,500
- 腰パネル(P.207 4参照)
※プレート式の基礎ボルトは市販品(M12×350-12本)をご利用ください。
※埋め込み式・プレート式ともに多雪柱は埋め込み仕様となります。

連続タイプ



[]はBP-28SLの寸法
●雨とい付



BP-24SL

収納目安:N×6台

多雪地型	基本棟 (1棟目)	追加棟 (2棟目以降)
埋め込み式 BP-24SUL	¥208,000	¥130,000
プレート式 BP-24SPL	¥222,000	¥138,000

BP-28SL

収納目安:N×7台

多雪地型	基本棟 (1棟目)	追加棟 (2棟目以降)
埋め込み式 BP-28SUL	¥217,000	¥140,000
プレート式 BP-28SPL	¥231,000	¥148,000

別売オプション(その他はP.207)

- サイクルホルダー
BP-24SL:5台収納用(SY-5) ¥42,000×連続数となります。
BP-28SL:6台収納用(SY-6) ¥51,400×連続数となります。
- 車止め(P.207 2参照)
- 腰パネル(P.207 4参照)
※プレート式の基礎ボルトは市販品(M12×350)をご利用ください。
※埋め込み式・プレート式ともに多雪柱は埋め込み仕様となります。

BP-28SU 多雪地型3連続(計算方法)
基本棟(1棟目) ¥217,000
追加棟(2棟目以降) ¥140,000×2
合計 ¥497,000

⑤ 幅寸法の違う組み合わせの連続も可能です。

※価格は全て税抜価格です。 ※運賃・組立費・基礎工事費・土間コンクリート工事費は別途です。 幅・奥行寸法は柱芯寸法です。
※積雪強度は3100N/m² (315kgf/m²)となります。(安全のため1m以上積もらないように、雪下ろしをしてください。)

P.207
↑
オプション

2400

2800

幅
(mm)

自転車置場
BP

自転車置場

BP 背中合わせタイプ一般型

独立タイプ

[] はBP-28Vの寸法
●雨とい付

B



※腰パネルはオプション

BP-24V

収納目安: 12台

埋め込み式 BP-24VU	一般型	¥312,000
プレート式 BP-24VP	一般型	¥340,000

BP-28V

収納目安: 14台

埋め込み式 BP-28VU	一般型	¥329,000
プレート式 BP-28VP	一般型	¥357,000

●多雪地型はありません。

別売オプション(その他はP.207)

- サイクルホルダー(P.207 5参照)
BP-24V:6台収納用(SY-6)×2 ¥102,800となります。
BP-28V:7台収納用(SY-7)×2 ¥115,400となります。
- Ⓜ7台収納用(SY-7)にはAタイプとBタイプがあります。(P.207 5参照)
- 車止め ¥6,000×2
- 腰パネル(P.207 4参照)
- ※プレート式の基礎ボルトは市販品(M12×350-16本)をご利用ください。

2連続タイプ

[] はBP-28VL-2の寸法
●雨とい付

B



BP-24VL-2

収納目安: 24台

埋め込み式 BP-24VUL-2	一般型	¥509,000
プレート式 BP-24VPL-2	一般型	¥553,000

BP-28VL-2

収納目安: 28台

埋め込み式 BP-28VUL-2	一般型	¥543,000
プレート式 BP-28VPL-2	一般型	¥587,000

●多雪地型はありません。

別売オプション(その他はP.207)

- サイクルホルダー(P.207 5参照)
BP-24VL-2:6台収納用(SY-6)×4 ¥205,600となります。
BP-28VL-2:7台収納用(SY-7A+SY-7B)×2 ¥230,800となります。
- Ⓜ7台収納用(SY-7)を連結する場合はA,Bタイプが交互になるようお願いします。
- 車止め ¥11,500×2
- 腰パネル(P.207 4参照)
- ※プレート式の基礎ボルトは市販品(M12×350-24本)をご利用ください。

P.207

↑
オプション

2400

2800

連続タイプ

[] はBP-28VLの寸法
●雨とい付

B

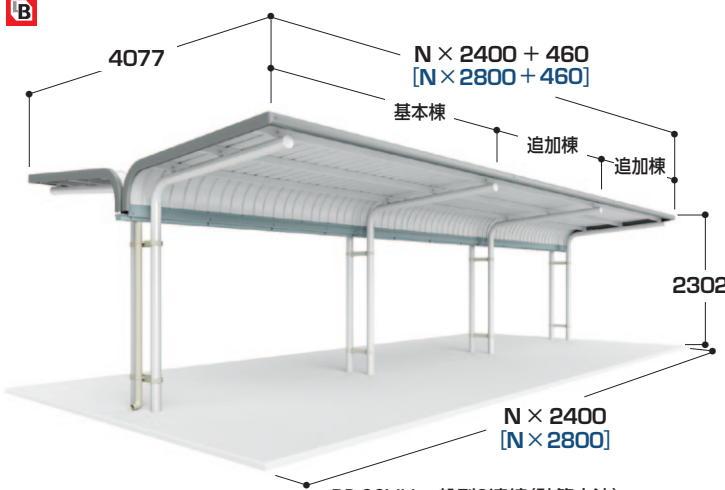

BP-28VU 一般型3連続(計算方法)

基本棟(1棟目)	¥329,000
追加棟(2棟目以降)	¥214,000×2
合計	¥757,000

Ⓜ幅寸法の違う組み合わせの連続も可能です。

BP-24VL

収納目安:N×12台

一般型	基本棟(1棟目)	追加棟(2棟目以降)
埋め込み式 BP-24VUL	¥312,000	¥197,000
プレート式 BP-24VPL	¥340,000	¥213,000

BP-28VL

収納目安:N×14台

一般型	基本棟(1棟目)	追加棟(2棟目以降)
埋め込み式 BP-28VUL	¥329,000	¥214,000
プレート式 BP-28VPL	¥357,000	¥230,000

●多雪地型はありません。

別売オプション(その他はP.207)

- サイクルホルダー(P.207 5参照)
BP-24VL:6台収納用(SY-6)×2 ¥102,800×連続数となります。
BP-28VL:7台収納用(SY-7)×2 ¥115,400×連続数となります。
- Ⓜ7台収納用(SY-7)を連結する場合はA,Bタイプが交互になるようお願いします。
- 車止め(P.207 2参照)×2
- 腰パネル(P.207 4参照)
- ※プレート式の基礎ボルトは市販品(M12×350)をご利用ください。

幅
(mm)

自転車置場
BP

自転車置場

別注品の
対応例

詳しくは販売店に
ご相談ください。

- 2 段式自転車ラック対応型 (BY 型:500mm 高いサイズ) もご用意できます。
- Ⓢ BL 認定対象外となります。

BYタイプ

独立タイプ

[] はBY-28の寸法

B

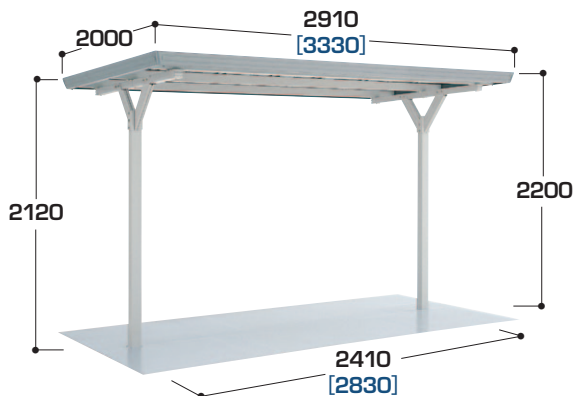

BY-24

収納目安: 6 台

一般型	¥93,000
-----	---------

BY-28

収納目安: 7 台

一般型	¥98,000
-----	---------

- 多雪地型はありません。
- 基礎はA: プレート式、B: 埋め込み式が選べます。発注時にご指定ください。

別売オプション(その他はP.207)

- 雨とい ¥10,200
 - サイクルホルダー
BY-24:5 台収納用(SY-5) ¥42,000 となります。
BY-28:6 台収納用(SY-6) ¥51,400 となります。
- ※プレート式の基礎ボルトは市販品 (M12×350-8本) をご使用ください。

2連続タイプ

[] はBY-28L-2の寸法
() はBY-33L-2の寸法

B

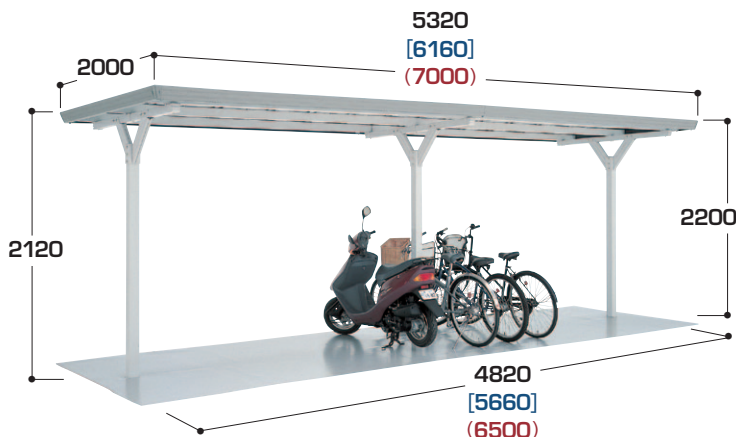

BY-24L-2

収納目安: 12 台

一般型	¥154,000
-----	----------

BY-28L-2

収納目安: 14 台

一般型	¥166,000
-----	----------

BY-33L-2

収納目安: 16 台

一般型	¥176,000
-----	----------

- 多雪地型はありません。BY-33型(独立タイプ)はありません。
- 基礎はA: プレート式、B: 埋め込み式が選べます。発注時にご指定ください。

別売オプション(その他はP.207)

- 雨とい (P.207 1 参照)
 - サイクルホルダー
BY-24L-2:5 台収納用(SY-5) × 2 ¥84,000 となります。
BY-28L-2:6 台収納用(SY-6) × 2 ¥102,800 となります。
BY-33L-2:7 台収納用(SY-7) × 2 ¥115,400 となります。
- Ⓢ 7台収納用 (SY-7) には A タイプと B タイプがあります。(P.207 5 参照)
※プレート式の基礎ボルトは市販品 (M12×350-12本) をご使用ください。

連続タイプ

[] はBY-28Lの寸法
() はBY-33Lの寸法

B

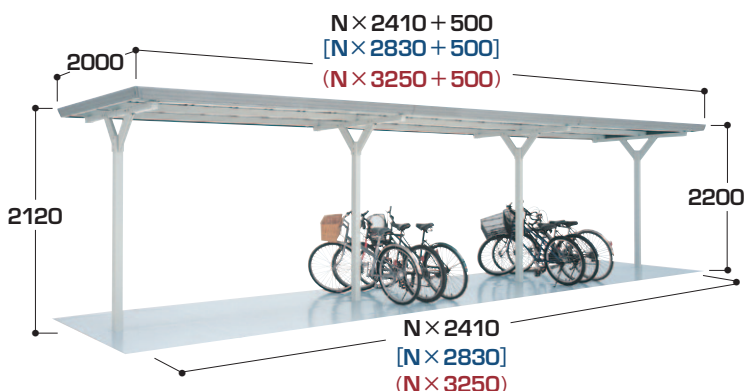

BY-24L

収納目安:N x 6 台

	基本棟 (1 棟目)	追加棟 (2 棟目以降)
一般型	¥93,000	¥61,000

BY-28L

収納目安:N x 7 台

	基本棟 (1 棟目)	追加棟 (2 棟目以降)
一般型	¥98,000	¥68,000

BY-33L

収納目安:N x 8 台

	基本棟 (1 棟目)	追加棟 (2 棟目以降)
一般型	¥103,000	¥73,000

- 多雪地型はありません。BY-33型(独立タイプ)はありません。
- 基礎はA: プレート式、B: 埋め込み式が選べます。発注時にご指定ください。

別売オプション(その他はP.207)

- 雨とい (P.207 1 参照)
 - サイクルホルダー
BY-24L:5 台収納用(SY-5) ¥42,000 × 連続数となります。
BY-28L:6 台収納用(SY-6) ¥51,400 × 連続数となります。
BY-33L:7 台収納用(SY-7) ¥57,700 × 連続数となります。
- Ⓢ 7台収納用 (SY-7) には A タイプと B タイプがあります。(P.207 5 参照)
※プレート式の基礎ボルトは市販品 (M12×350) をご使用ください。

BY-28型3連続(計算方法)
基本棟(1棟目) ¥98,000
追加棟(2棟目以降) ¥68,000 × 2
合計 ¥234,000
Ⓢ 幅寸法の違う組み合わせの連続も可能です。

※ 価格は全て税抜価格です。 ※ 運賃・組立費・基礎工事費・土間コンクリート工事費は別途です。 幅・奥行寸法は柱芯寸法です。
※ 積雪強度は1000N/m² (100kgf/m²)と1200N/m² (120kgf/m²)があります。(安全のため1000Nタイプは0.5m以上、1200Nタイプは0.6m以上積もらないように、雪下ろしをしてください。)

自転車置場

自転車置場 >> BP/BY/BF

BFタイプ

別注品の対応例
 詳しくは販売店にご相談ください。
 ●2段式自転車ラック対応型 (BF型:600mm 高いサイズ) もご用意できます。
 ●腰パネルのサイズは変更可能です。
 ◎BL 認定対象外となります。

独立タイプ

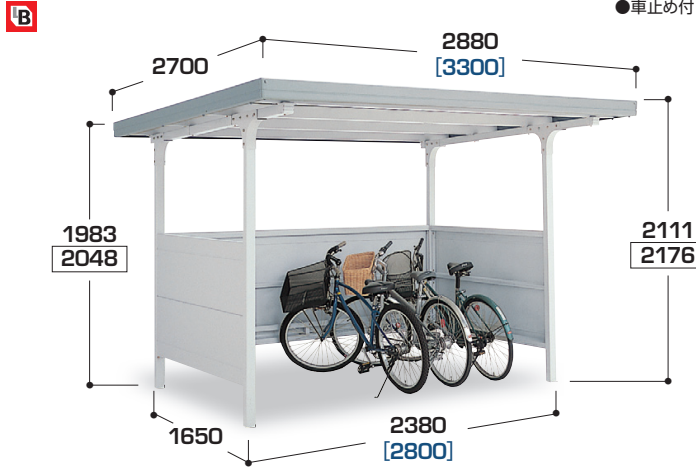

BF-24

収納目安: 6台

一般型	¥155,000
豪雪地型	¥172,000

BF-28

収納目安: 7台

一般型	¥165,000
多雪地型	¥185,000

別売オプション(その他はP.207)

- 雨とい ¥10,300
- サイクルホルダー
- BF-24:5台収納用(SY-5) ¥42,000となります。
- BF-28:6台収納用(SY-6) ¥51,400となります。

2連続タイプ

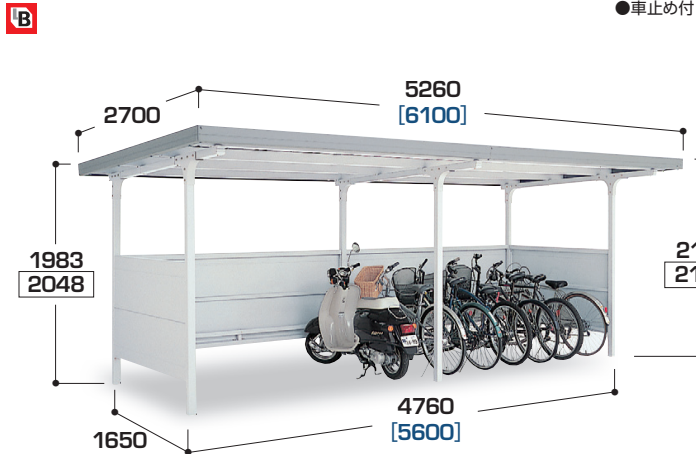

BF-24L-2

収納目安: 12台

一般型	¥256,000
豪雪地型	¥285,000

BF-28L-2

収納目安: 14台

一般型	¥276,000
多雪地型	¥307,000

別売オプション(その他はP.207)

- 雨とい ¥13,900
- サイクルホルダー
- BF-24L-2:5台収納用(SY-5) × 2 ¥84,000となります。
- BF-28L-2:6台収納用(SY-6) × 2 ¥102,800となります。

P.207
↑
オプション

2380

2800

連続タイプ



BF-24L

収納目安: N x 6台

	基本棟 (1棟目)	追加棟 (2棟目以降)
一般型	¥155,000	¥101,000
豪雪地型	¥172,000	¥113,000

BF-28L

収納目安: N x 7台

	基本棟 (1棟目)	追加棟 (2棟目以降)
一般型	¥165,000	¥111,000
多雪地型	¥185,000	¥122,000

別売オプション(その他はP.207)

- 雨とい (P.207 参照)
- サイクルホルダー
- BF-24L:5台収納用(SY-5) ¥42,000 × 連続数となります。
- BF-28L:6台収納用(SY-6) ¥51,400 × 連続数となります。

BF-24一般型3連続(計算方法)
 基本棟(1棟目) ¥155,000
 追加棟(2棟目以降) ¥101,000 × 2
 合計 ¥357,000

◎幅寸法の違う組み合わせの連続も可能です。

幅
(mm)
自転車置場
BF
自転車置場

別注品の対応例
 詳しくは販売店にご相談ください。
 ●2段式自転車ラック対応型 (BF型:600mm 高いサイズ) もご用意できます。
 ●腰パネルのサイズは変更可能です。
 ② BL 認定対象外となります。

BF 棟合わせタイプ

独立タイプ

B

[] はBF-28Aの寸法
 □ は多雪地型の寸法
 ●車止め付

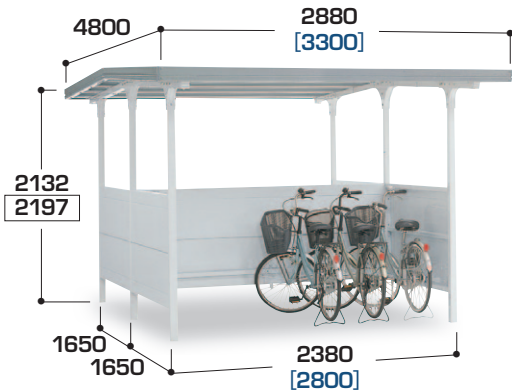

BF-24A

収納目安: 12台

一般型	¥283,000
多雪地型	¥317,000

BF-28A

収納目安: 14台

一般型	¥301,000
多雪地型	¥341,000

別売オプション(その他はP.207)

- 雨とい ¥20,600
- サイクルホルダー
- BF-24A:5台収納用(SY-5) × 2 ¥84,000となります。
- BF-28A:6台収納用(SY-6) × 2 ¥102,800となります。

2連続タイプ

B

[] はBF-28AL-2の寸法
 □ は多雪地型の寸法
 ●車止め付

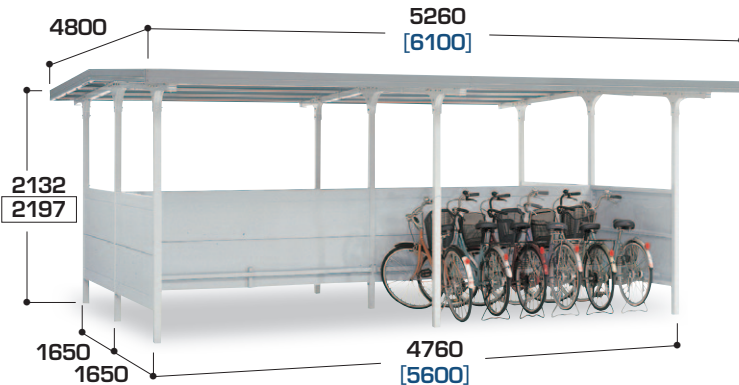

BF-24AL-2

収納目安: 24台

一般型	¥456,000
多雪地型	¥513,000

BF-28AL-2

収納目安: 28台

一般型	¥489,000
多雪地型	¥550,000

別売オプション(その他はP.207)

- 雨とい ¥27,800
- サイクルホルダー
- BF-24AL-2:5台収納用(SY-5) × 4 ¥168,000となります。
- BF-28AL-2:6台収納用(SY-6) × 4 ¥205,600となります。

連続タイプ

B

[] はBF-28ALの寸法
 □ は多雪地型の寸法
 ●車止め付

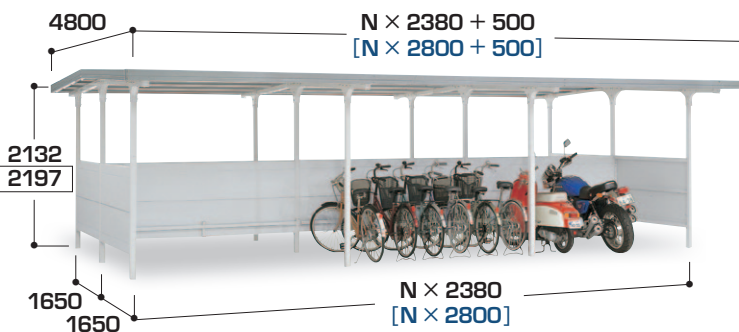

BF-24AL

収納目安: N x 12台

	基本棟 (1棟目)	追加棟 (2棟目以降)
一般型	¥283,000	¥173,000
多雪地型	¥317,000	¥196,000

BF-28AL

収納目安: N x 14台

	基本棟 (1棟目)	追加棟 (2棟目以降)
一般型	¥301,000	¥188,000
多雪地型	¥341,000	¥209,000

別売オプション(その他はP.207)

- 雨とい (P.207 参照)
- サイクルホルダー
- BF-24AL:5台収納用(SY-5) × 2 ¥84,000 × 連続数となります。
- BF-28AL:6台収納用(SY-6) × 2 ¥102,800 × 連続数となります。

BF-24A 一般型3連続(計算方法)
 基本棟(1棟目) ¥283,000
 追加棟(2棟目以降) ¥173,000 × 2
 合計 ¥629,000

② 幅寸法の違う組み合わせの連続も可能です。

P.207
 ↑
 オプション

2380

2800

幅
(mm)

自転車置場
 BF
 自転車置場

※ 価格は全て税抜価格です。 ※ 運賃・組立費・基礎工事費・土間コンクリート工事費は別途です。 幅・奥行寸法は柱芯寸法です。
 ※ 一般型は1200N/m² (120kgf/m²)、多雪地型は3100N/m² (315kgf/m²) に耐えます。(安全のため一般型は0.6m以上、多雪地型は1m以上積もらないように、雪下ろしをしてください。)

自転車置場

自転車置場 >> BP/BY/BF

BF 背中合わせタイプ

別注品の対応例
 詳しくは販売店にご相談ください。
 ●2 段式自転車ラック対応型 (BF 型:600mm 高いサイズ) もご用意できます。
 ●腰パネルのサイズは変更可能です。
 ⊕BL 認定対象外となります。

独立タイプ

[] はBF-28Vの寸法

●車止め付

●雨とい付(たてといφ90、グレー色)

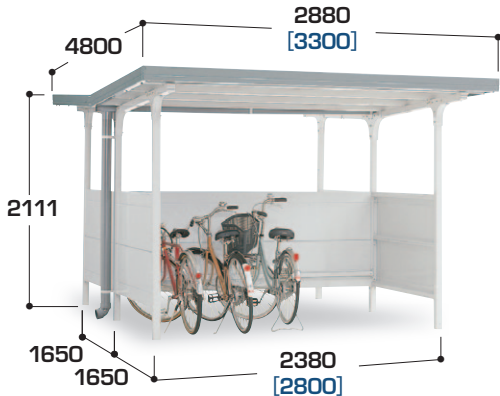

BF-24V

収納目安: 12 台

一般型	¥291,000
-----	----------

BF-28V

収納目安: 14 台

一般型	¥309,000
-----	----------

●多雪地型はありません。

別売オプション(その他はP.207)

- サイクルホルダー
 BF-24V:5 台収納用(SY-5) × 2 ¥84,000となります。
 BF-28V:6 台収納用(SY-6) × 2 ¥102,800となります。

2連続タイプ

[] はBF-28VL-2の寸法

●車止め付

●雨とい付(たてといφ90、グレー色)

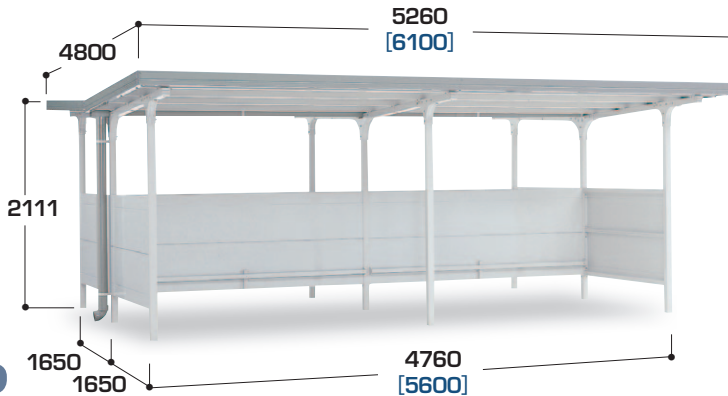

BF-24VL-2

収納目安: 24 台

一般型	¥470,000
-----	----------

BF-28VL-2

収納目安: 28 台

一般型	¥503,000
-----	----------

●多雪地型はありません。

別売オプション(その他はP.207)

- サイクルホルダー
 BF-24VL-2:5 台収納用(SY-5) × 4 ¥168,000となります。
 BF-28VL-2:6 台収納用(SY-6) × 4 ¥205,600となります。

P.207

↑
オプション

2380

2800

幅
(mm)

連続タイプ

[] はBF-28VLの寸法

●車止め付

●雨とい付(たてといφ90、グレー色)

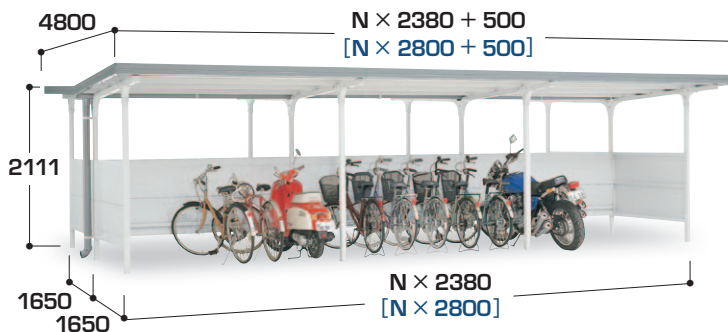

BF-24VL

収納目安:N×12 台

	基本棟 (1 棟目)	追加棟 (2 棟目以降)
一般型	¥291,000	¥179,000

BF-28VL

収納目安:N×14 台

	基本棟 (1 棟目)	追加棟 (2 棟目以降)
一般型	¥309,000	¥194,000

●多雪地型はありません。

別売オプション(その他はP.207)

- サイクルホルダー
 BF-24VL:5 台収納用(SY-5) × 2 ¥84,000 × 連続数となります。
 BF-28VL:6 台収納用(SY-6) × 2 ¥102,800 × 連続数となります。

BF-24V 一般型3連続(計算方法)
 基本棟(1棟目) ¥291,000
 追加棟(2棟目以降) ¥179,000 × 2
 合計 ¥649,000

⊕幅寸法の違う組み合わせの連続も可能です。

自転車置場

BF
自転車置場

オプション品
取付けの
注意事項

- ①オプション品取付けには、別途組立工事費が必要となります。
- ②本体設置後のオプション品の追加注文は、割高になりますので本体購入時にご確認ください。

自転車置場 BP・BY・BF型オプション

1 雨とい

BY BF

●BY用

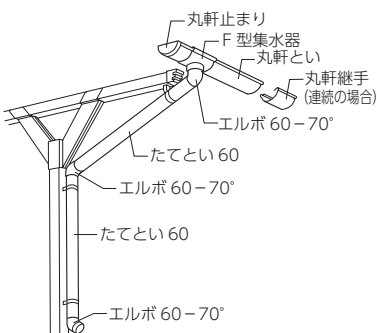

●BF用

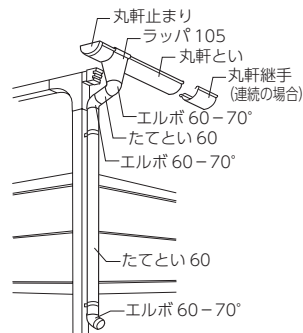

(組立工事費別)

		①独立型用	②2連続型用	③3連続型用
雨とい セット 価格	BY-24	¥10,200	¥13,500	¥16,700
	BY-28	¥10,200	¥13,900	¥17,500
	BY-33	—	¥14,200	¥17,800
	BF型	¥10,300	¥13,900	¥17,400

4連続以上の計算方法

4連続：②×2梱包、5連続：②+③、6連続：③×2梱包となります。

※BF型棟合わせタイプは上記価格の2倍となります。

●雨とい断面図 (BY・BF共通)

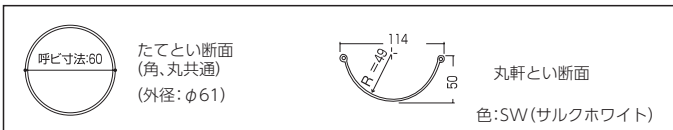

2 BP用車止め

BP

柱への加工なしで取付けできます。



(組立工事費別)

種類	基本棟(1棟目)用	追加棟(2棟目以降)用
BP用車止め	¥6,000	¥5,500

③本体組立後の取付けはトラブルの原因になりますので、本体と同時に取付けてください。

3 BY用車止め (φ43)

BY



(組立工事費別)

種類	種類	価格	寸法(mm)長さ
KY-24	BY-24用	¥11,300	2300
KY-28	BY-28用		2720
KY-33	BY-33用		3140

※価格は全て税抜価格です。

4 BP用腰パネル

BP

●一般型

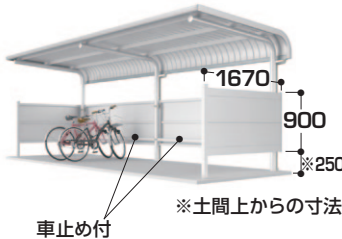

●多雪地型

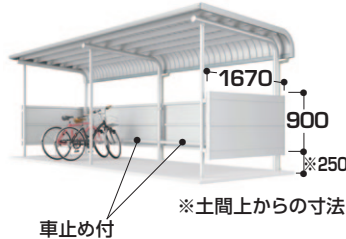

一般型・多雪地型

(組立工事費別)

種類		基本棟(1棟目)用	追加棟(2棟目以降)用
側面	片側用	¥22,400※	—
	両側用	¥44,800※	—
後面 (車止め付)	BP-24用	¥26,800	¥26,300
	BP-28用	¥30,200	¥29,700

※多雪地型の側面は片側用 ¥2,400 (両側用 ¥4,800) 安くなります。

※側面のみ取付けの場合は金具固定板(片面)が別途 ¥500 (HA-4332) 必要となります。

※背中合わせタイプは上記価格の2倍となります。片面のみ取付けの際はご相談ください。

③本体組立後の取付けはトラブルの原因になりますので、本体と同時に取付けてください。

5 サイクルホルダー

BP BY BF

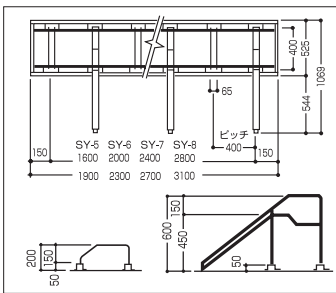

(仕様) ベース:溶融亜鉛めっき鋼板
アクリル樹脂焼付塗装t1.6
ホルダーH・S:φ10-溶融亜鉛めっき処理
オールアンカーM8×50付

(組立工事費別)

サイクルホルダーの種類	価格
SY-5	5台収納用 ¥42,000
SY-6	6台 // ¥51,400
※SY-7A	7台 // ¥57,700
※SY-7B	7台 // ¥57,700
SY-8	8台 // ¥67,200

※BP-28型の連続用として、SY-7A・7Bが交互になるようお願いします。

